

Установку и регулировку лифта RRABY на дверь откидную см. на стр. 5.

Навесить двери (установка и регулировка дверей см. стр.4)

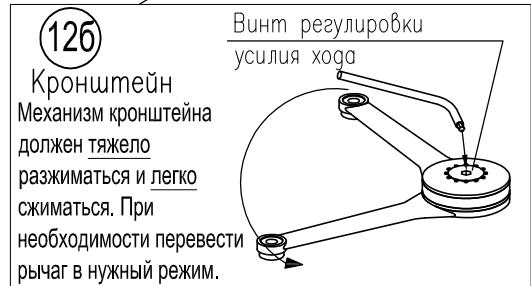

1. Установите на заднюю стенку (19) полкодержатели в нижнее и верхнее отверстие.
2. Навесьте зеркало на 2 полкодержателя на задней стенке (19), подставив под него шаблон (83).
3. Придерживая зеркало, с обратной стороны закрутите саморезы ш1 (6шт) в отверстия на задних стенках (19) и (20), ранее доработанные.
4. Удалите шаблон (83).

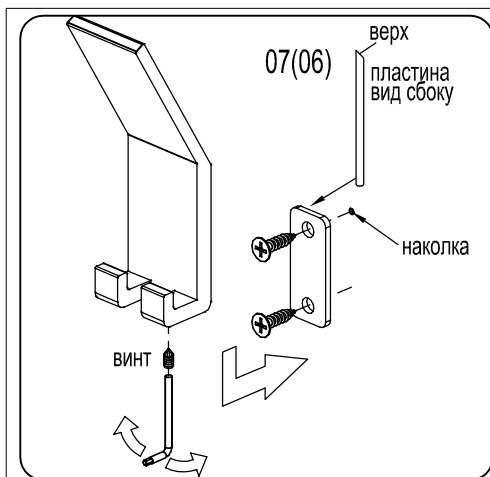

### Установка крючков

1. Отсоедините пластину от крючка, вставив ключ (из упак.крючков) в отверстие снизу и открутив винт против часовой стрелки.
2. Закрепите пластину саморезами (из упак.крючков) на стенке вертикальные 06 и 07.
3. Установите крючок на пластину и закрутите винт поворотом ключа по часовой стрелке.